



SK



URBIS

URBIS 3.2

Návod na použitie elektrickej kolobežky URBIS U3.2

## Obsah

1. Produkt a príslušenstvo .....	3
2. Funkcie .....	3 - 4
3. Zostavenie kolobežky .....	4 - 5
4. Nabíjanie .....	5
5. Ako jazdiť na kolobežke .....	5 - 6
6. Bezpečnostné upozornenia .....	6 - 8
7. Bezpečnostné opatrenia .....	9
8. Skladanie a transport .....	9
9. Údržba a skladovanie .....	10 - 11
10. Nastavenie bubnovej brzdy .....	11
11. Špecifikácia produktu .....	12
12. Mobilné aplikácie – URBIS SCOOTER .....	13
13. Záručné podmienky .....	14
14. Podmienky nepodliehajúce záruke .....	14
15. Vyhlásenie o zhode .....	14
16. Záručný list .....	15



**Prosím prečítajte si tento návod na použitie elektrickej kolobežky dôkladne. Ak budete kolobežku používať správne, značne tým predĺžite životnosť produktu a zvýšite tým aj svoju bezpečnosť. Ďakujeme Vám za dôveru prejavenu kúpou elektrickej kolobežky URBIS U3 a prajeme Vám veľa príjemných zážitkov spojených s našim produktom!  
Elektrická kolobežka musí byť bezpečne zostavená pred použitím!**

## 1. Produkt a príslušenstvo

Foto elektrickej kolobežky URBIS U3.2:



### Doplňky:

Skrutka – 4x Pružinové podložky – 4x Inbusový kľúč Nabíjaci adaptér



**Prosím skontrolujte prítomnosť všetkých doplnkov v krabici ihneď po otvorení.**



## 2. Funkce

### Nákres produktu

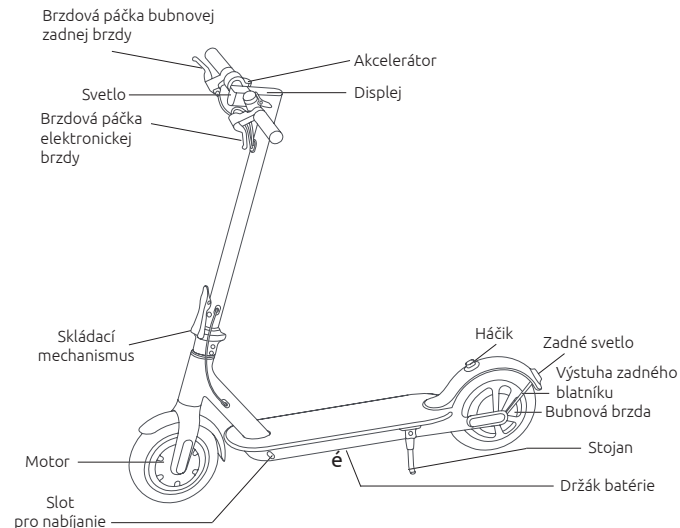

### Displej

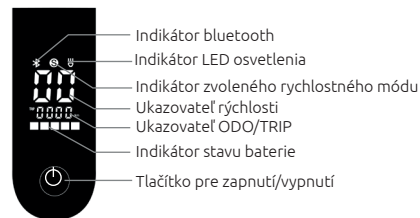



1) **Indikátor Bluetooth:** rozsvieti se při připojení zařízení.

2) **Indikátor zvoleného módu:** zelené světlo svítí, když je napájení nejprve zapnuto v režimu nízké rychlosti a maximální rychlost je 15 km/h, dvojitým stisknutím spínače přepnete do režimu vysoké

rychlosti se zapnutým červeným světlem a maximální rychlost je 25km/h.

3) **Indikátor LED osvětlení:** upozorňuje na zapnuté předné a zadné světlo (Indikátor LED osvětlení: upozorňuje na zapnuté předné a zadné světlo)

4) **Indikátor rychlosti:** ukazuje rychlost jízdy při jízdě.

5) **ukazovatel ODO/TRIP:** při zapnutí e-kolobežky sa objaví celkový počet najazdených kilometrov (ODO), po niekoľkých sekundách sa ukazovateľ prepne na hodnotu TRIP, ktorá ukazuje prejdenu vzdialenosť od štartu e-kolobežky v kilometroch)

6) **Indikátor stavu batérie:**

Keď je batéria vybitá, všetky svetlá zhasnú a kolobežka začne prirodzene zastavovať zotrvačnosťou. Potom je nutné batériu nabiť.

(5 kontroliek: 100% - 81%;

4 kontrolky: 80% - 61%

3 kontrolky: 60% - 41%

2 kontrolky: 40% - 21%

1 kontrolka: 20% - 1%

Keď je batéria vybitá, všetky svetlá zhasnú a kolobežka začne prirodzene zastavovať zotrvačnosťou. Potom je nutné batériu dobíť.)

7) **Tlačidlo pre zapnutie / vypnutie:** Keď je kolobežka nabitá, krátko stlačte tlačidlo pre zapnutie kolobežky, dlhým stlačením vypínača na 2 sekundy ho môžete vypnúť.

### 3. Zostavenie kolobežky

1. Zabezpečte rúrku riadiel pomocou páky vid' obrázok nižšie a postavte kolobežku na stojan.

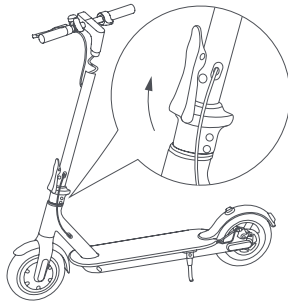

2. Zasuňte riadidlá do rúrky riadiel vid' obr. nižšie.

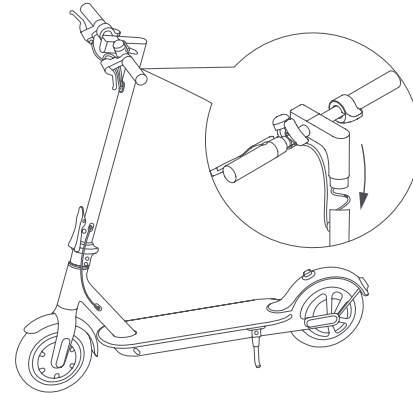

3. Pomocí imbusového klíče v krabici zašroubujte 4 šroubky so 4 pružinovými podložkami (4 skrutky so 4 pružinovými podložkami) přiložené v krabici na obě strany trubky řídítek. **Šrouby musí být zataženy velmi silně, ale dávejte pozor na stržení šestihranu ve šroubech pomocí imbusového klíče!!!**

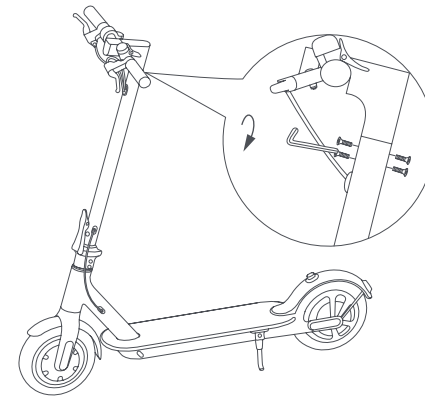

4. Po úspešnom skončení instalácie zapnete elektrickú kolobežku.

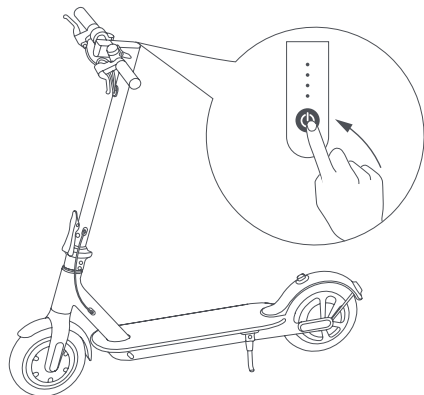

## 4. Nabíjanie

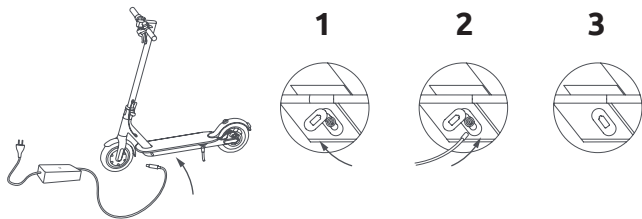

1. Odklopte viečko nabíjacieho slotu.
2. Zapojte nabíjačku do el. siete, potom do nabíjacieho slotu.
3. Vráťte viečko nabíjacieho slotu späť na pôvodnú pozíciu.



## 5. Ako jazdiť na kolobežke

Prosím pri jazde používajte správne osobné ochranné prostriedky.

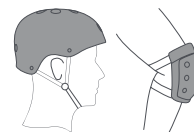

1. Zapnite kolobežku a skontrolujte dostatočné nabitie batérie.

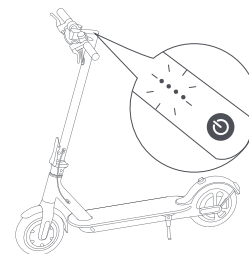

2. Postavte sa na dosku kolobežky jednou nohou a druhou nohou sa odrazte od zeme dopredu v smere jazdy.

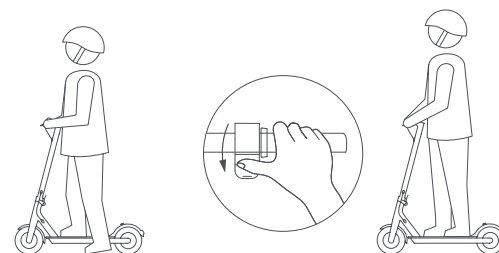



3. Až sa kolobežka rozbehne, stúpnite aj druhou nohou na dosku kolobežky, potom smerom dolu stlačte akcelerátor (kolobežka bude zrýchlovať až pri dosiahnutí rýchlosti 5 km / h).

4. Ak chcete spomaliť, uvoľníte akcelerátor. Systém rekuperácie energie začne automaticky spomaľovať. Pokiaľ chcete brzdiť rýchlejšie, pevne stlačte ľavú páku na riadidlách ovládajúcich kotúčovú brzdú na zadnom kolese.

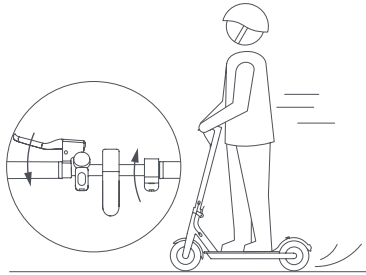

5. Nakloňte svoje telo mierne doľava, aby ste odbočili doľava, nakloňte svoje telo doprava, aby ste odbočili doprava. Riadidlami otáčajte pomaly a opatrne!

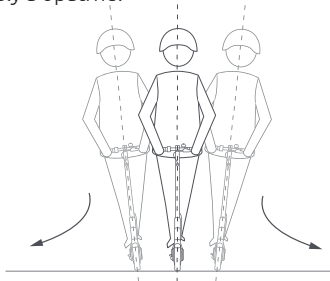

Pokiaľ chcete pri jazde odbočiť, rýchlosť by nemala byť príliš vysoká. Prosíme radšej spomaľte. Pri jazde vysokou rýchlosťou používajte elektronicú brzdú opatrne, ak potrebujete spomaliť a zabrzdiť, uvoľníte prosím akcelerátor a použijete páku pre kotúčovú brzdú. Elektronicú brzdú použijete v prípade pomalého brzdenia.

## 6. Bezpečnostné upozornenia

**Vyvarujte sa bezpečnostným rizikám!**

Nejazdite v daždi.



Pri jazde na spomaľovače na cestách, prahy, výmole a inými prekážkami, prechádzajte zníženou rýchlosťou. Pri jazde na nerovnom a nespevnom povrchu, prosím udržiavajte rýchlosť v rozmedzí 5 - 10 km / h. Mierne prikrčenie v kolenách Vám umožní lepšie sa prispôsobiť stavu povrchu.



Vyvarujte sa nárazom hlavy s rámami dverí, výťahov a inými prekážkami.

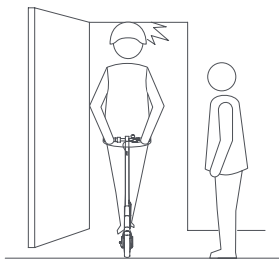

Nezrýchľujte pomocou akcelerátora pri jazde z kopca. Využijete tak rekuperáciu pre dobíjanie batérie.



Nepoužívajte akcelerátor, pokiaľ na kolobežkovej stojíte.

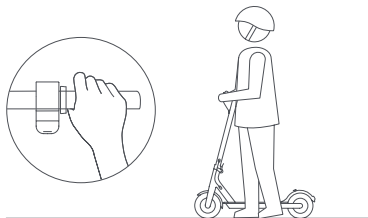

Vyhýbajte sa prekážkam pri jazde.



Na riadidlá nevesajte ťažké predmety, ako je batoh, pokiaľ k tomu nie sú špeciálne určené.



Nejazdite na kolobežke iba jednou nohou na doske kolobežky.



Vyvarujte sa nebezpečnej jazde!



Nejazdite na kolobežke v pruhu pre motorové vozidla alebo na diaľniciach.

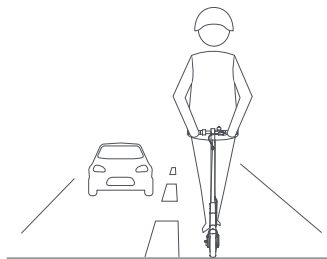

Neprevádzajte ostré zatáčenie v obytných zónach alebo okolo chodcov.

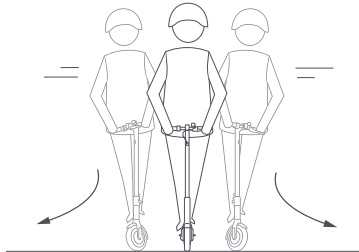

Nejazdite s kolobežkou do vody presahujúcu 2 cm hĺbky.



Pri jazde sa vždy oboma rukami držte riadiel!



Na kolobežke smie jazdiť len jedna osoba súčasne. Nikdy na kolobežke nedržte dieťa.

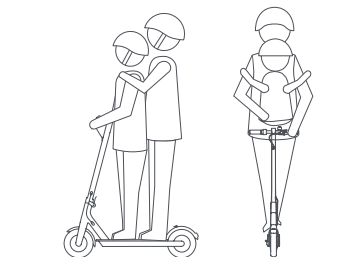

Nešliapte na zadný blatník!

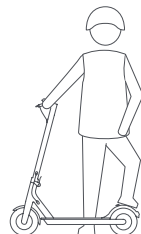

Nejazdite s kolobežkou hore či dole po schodoch a neskáčte cez prekážky!

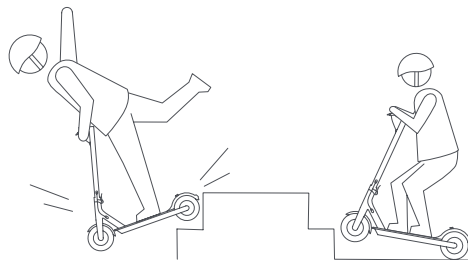



## 7. Bezpečnostné opatrenia

1) Elektrická kolobežka nie je motorovým vozidlom, ale akonáhle idete do verejného priestoru, musíte dodržiavať verejné predpisy a pochopiť, že jazda na verejnosti by pre vás a ostatných mohla znamenať riziko zranenia. Pred jazdou si pozorne prečítajte tento návod na použitie.

2) Pri jazde vo verejnom priestore dodržiavajte všetky bezpečnostné pokyny. Nezabúdajte, že môže dôjsť k nehode kvôli porušeniu pravidiel cestnej premávky. Nesprávne zaobchádzanie môže spôsobiť riziko zranenia. Ako každý iný typ vozidla, čím vyššou rýchlosťou idete, tým väčšiu vzdialenosť potrebujete na brzdenie. Núdzové brzdenie môže na hladkej alebo mokrej vozovke spôsobiť klzkosť. Preto pri jazde na tejto kolobežke vždy udržiavajte primeranú rýchlosť, vždy udržiavajte bezpečnú vzdialenosť od chodcov a vozidiel, venujte viac pozornosti na ceste, ktorú nepoznáte.

3) Vždy rešpektujte práva chodcov, neohrozuje ich, najmä deti, pri predchádzaní znížte rýchlosť. Pre krajiny jazdy vpravo: ak sa pohybujete rovnakým smerom s chodcami, zostaňte čo najviac na ľavej strane vozovky; Ak sa pohybujete opačným smerom, spomaľte a zostaňte vpravo.

4) Riad'te sa pokynmi pre riadenie v cestnej premávke a bezpečnostnými pokynmi vo Vašej krajine. Porušenie týchto pravidiel môže mať za následok pokuty, zranenie osôb alebo vážne dopravné nehody, právne spory, konflikty alebo iné nepríjemné situácie. Naša spoločnosť nenesie zodpovednosť za žiadne priamo ani nepriamo spôsobené škody na zdraví či majetku spôsobené nesprávnym používaním či porušovaním zákonov a predpisov danej krajiny.

5) Nepožičiavajte túto elektrickú kolobežku ostatným, ktorí nevedia, ako bezpečne jazdiť, aby nedošlo k úrazu. Tieto osoby by mali jazdiť len za dozoru skúsených jazdcov a tiež by mali nosiť správne bezpečnostné vybavenie.

6) Pred jazdou kolobežku starostlivo skontrolujte. Ak zistíte, že sú diely poškodené, životnosť batérie sa zjavne znížila, defekt pneumatiky alebo neobvyklé zvuky, ihneď zastavte, vykonajte kontrolu a prípadne nepokračujte v jazde.



## 8. Skladanie a transport

Skldanie - obr. 1, 2. Rozloženie - obr. 3.

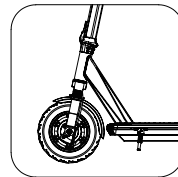

1. Uistite sa, že je kolobežka vypnutá. Stlačte tlačidlo na páke skladacieho mechanizmu a zatiahnite páku smerom od tyče riadenia.

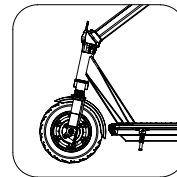

2. Uistite sa, že je skladací mechanizmus odistený tak, že tyč riadenia sa dá sklopit.

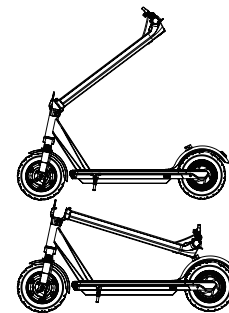

3. Sklopte tyč riadenia smerom k zadnému blatníku tak, aby sa háčik na tyči riadiel zavčakol do háčika na zadnom blatníku.

Uistite sa, že je kolobežka vypnutá, odistite a smerom dole stlačte sklopnú páčku skladacieho mechanizmu ako na obrázku vyššie. Sklopte rúrku riadiel s riadidlami k háčiku na zadnom blatníku a pripevnite ju pomocou druhého háčika na riadidlách. Pre zloženie kolobežky jednoducho uvoľnite háčik na riadidlách a zdvihnite rúrku riadiel nahor a páku skladacieho mechanizmu znova zaistite.

### Transport:

Po zložení, uchopte na prenos kolobežku za rúrku riadiel jednou alebo oboma rukami.

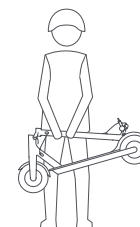
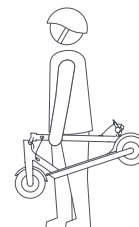



## 9. Údržba a skladovanie

### 1) Čistenie elektrickej kolobežky

Pokiaľ na povrchu kolobežky uvidíte škvرنy, utrite ich mäkkou handričkou. Ak tam škvرنa stále je, môžete ju opatrne vyčistiť pomocou zubnej pasty a zubnej kefky a znovu utrieť mäkkou handričkou.

#### Upozornenie

**A)** Na čistenie kolobežky nepoužívajte alkohol, benzín, petrolej ani iné žieravé a chemické látky, inak by mohlo dôjsť k vážnemu poškodeniu kolobežky a dokonca aj k narušeniu vnútorných funkcií.

**B)** Neumývajte elektrickú kolobežku pod silným tlakom vody, pri čistení sa uistite, že je kolobežka vypnutá.

**C)** Po nabití kolobežky zasuňte záslepku späť, inak by mohlo dôjsť k úrazu elektrickým prúdom alebo počas čistenia môže voda zatiecť do nabíjacieho slotu a spôsobiť vážne poškodenie kolobežky.

### 2) Skladovanie

Pokud kolobežku nepoužívate, skladujte ju na suchom a chladnom mieste a nenechávajte ju dlhú dobu na ulici apod. Pokud necháte zariadenie pod vysokou alebo nízkou teplotou, môže to zkrátiť životnosť elektrickej kolobežky alebo zkrátiť životnosť batérie.

### 3) Údržba batérie

**a)** Nepoužívajte iné batérie ako originálne.

**b)** Nerozoberajte batériu, aby nedošlo k úrazu elektrickým prúdom. Vyvarujte sa kontaktu s kovovými predmetmi, aby nedošlo ku skratu. V opačnom prípade môže dôjsť k zlyhaniu batérie alebo k zraneniu užívateľa.

**c)** Ak cítite zápach alebo cítite nezvyčajné zahrievanie batérie alebo ak z batérie uniká nejaký materiál, okamžite prestaňte kolobežku používať a kontaktujte servisné stredisko.

**d)** Ak je v batérii nebezpečná látka, neotvárajte batériu a nič do batérie nekladajte.

**e)** Pre nabíjanie používajte iba originálny nabíjací adaptér, ktorý je dodávaný v krabici s elektrickou kolobežkou, aby sa zabránilo nehode alebo požiaru kolobežky alebo adaptéra. Pred začatím jazdy musí byť nabíjačka odpojená.

**f)** Nesprávna likvidácia použitých batérií spôsobí závažné znečistenie životného prostredia. Zlikvidujte batériu v súlade s miestnymi zákonmi, nevyhadzujte ju do zmiešaného odpadu a chráňte životné prostredie.

**g)** Po každom použití kolobežku nabite, aby sa predĺžila jej životnosť.

**h)** Neskladujte batériu kolobežky na miestach s teplotou vyššou ako 50 °C alebo nižšou ako 0 °C (napríklad nenechávajte kolobežku v kufri auta v letnom období). Nenechávajte kolobežku v blízkosti ohňa alebo zdrojov tepla, pretože všetky tieto činnosti môžu spôsobiť vznietenie alebo poškodenie batérie.

**i)** Ak kolobežku nepoužívate viac ako 30 dní, nabite batériu a uložte zariadenia na chladnom a suchom mieste. Potom ju odporúčame nabiť každých 60 dní, inak by to mohlo spôsobiť zlyhanie batérie alebo jej kapacity, ktoré nie je súčasťou záručných služieb.

**j)** Zabráňte úplnému vybitiu batérie, aby ste predĺžili životnosť batérie. Pri použití kolobežky pri normálnej izbovej teplote bude dojazd a výkon väčší. Ak použijete kolobežku pri teplote pod 0 °C, dojazd a výkon sa zníži.

**k)** Pri teplotách nižších ako 0 °C je dojazd menší ako pri normálnej teplote dokonca aj o polovicu, ak sa teplota zvýši, rozsah sa tiež zvýši. V aplikácii môžete skontrolovať odhadovaný zostávajúci dojazd.



**Poznámka:** Pohotovostná doba plne nabitej kolobežky je 120 až 180 dní, batéria má čip s inteligentným čipom pre sledovanie informácií o nabíjaní a vybíjaní. Ak batériu nenabijete dlhú dobu, spôsobí to zničenie batérií. Takéto poškodenie nie je súčasťou záručných služieb.

(**Pozor:** Kolobežku nesmie rozoberať neoprávnená osoba, mohlo by to spôsobiť úraz elektrickým prúdom alebo vážne zranenie).

- l) Používajte len originálne náhradné diely. Kúpiť ich možno u Vášho predajcu alebo v autorizovanom servise.
- m) Kolobežka v základnom vybavení nie je určená na použitie v cestnej premávke a v tme. Nepoužívajte v daždi, na snehu, na štrku atď.
- n) Nevenčíte psa alebo iné zvieratá pri jazde na kolobežke.
- o) Nejazdite po diaľniciach, v hmle, za mokra, za nízkej viditeľnosti, pod vplyvom alkoholu alebo omamných látok (dodržiňte predpisy pre bezpečnosť cestnej premávky).
- p) Priebežne kontrolujte stav kolobežky.
- q) Je zakázané používať vysokotlakový čistič na čistenie kolobežky alebo ponáranie a namáčanie kolobežky do kvapaliny na čistenie kolobežky.
- r) Je treba zabrániť prenikaniu vody alebo inej kvapaliny do skútra, aby sa zabránilo trvalému poškodeniu elektroniky.
- s) Teplota sa musí pred nabíjaním a počas nabíjania regulovať v rámci referenčnej hodnoty, pokiaľ je teplota blízko doporučenej teploty, je účinnosť nabíjanie najvyššia. Ak je prostredie príliš chladné alebo príliš prehriate, môže sa doba nabíjania predĺžiť alebo nemožno batériu úplne nabiť. Ak batériu nepoužívali dlhšie než 60 minút pri teplote pod 0 ° C, je treba ju aklimatizovať na izbovú teplotu (okolo 15-25 ° C) a potom je možné batériu nabiť.

Pravidelne kontrolujte alebo dotahujte alebo nastavujte: skrutkové spoje, uťahovacie systémy, kľzné časti (ložiská kolies atď.) Namažte, utrite

navlhčenou handričkou a utrite dosucha. Odporúčame vám to zveriť profesionálnemu servisu. Pozor! Pri mazaní sa mazivo nesmie dostať do trecích plôch brzdiaceho systému, ak k tomu dôjde, musia byť všetky trecie časti brzdového systému odmastené napríklad technickým benzénom. Po odmastení je nutné dotiahnuť, premasovať, nastaviť alebo vymeniť ložiská a diely ložísk. Ak je koleso príliš deformované alebo mechanicky poškodené, okamžite vymeňte koleso alebo kolesá. Vždy používajte rovnaké parametre podľa pôvodných. Výmenu alebo opravu zverte radšej odbornému servisu. Po každom použití odporúčame kolobežku poriadne očistiť handričkou namočenou v mydlovej vode a vysušiť. To môže zabrániť oxidácii kovových častí.

## 10. Nastavenie bubnovej brzdy

Uťahujte (v smere hodinových ručičiek) maticu na konci lanka a pružiny pri bubnovej brzde pre väčšiu citlivosť a odozvu brzdovej páčky na brzdný účinok bubnovej brzdy. Povolujte (proti smeru hodinových ručičiek) maticu pre opačný účinok. Nevyšrôbujte maticu úplne, aby ste predošli strate matice.

## 11. Špecifikácia produktu



Farba		Čierna
Rozmery	Dĺžka * Šírka * Výška Zložená: Dĺžka * Šírka * Výška	1080 x 430 x 1120 mm 1080 x 430 x 490 mm
Hmotnosť	Čistá hmotnosť	12,2 kg
Požiadavky	Max. nosnosť	100 kg
	Min. nosnosť	25 kg
	Vek užívateľa	14 +
	Výška užívateľa	120 cm +
	Priechodnosť	9 cm

Vlastnosti	Max. rýchlosť	30 km/h
	Dojazd	15 – 25 km
	Max. uhol stúpania	15 °
	Pracovná teplota	-0°C ~ +40°C
	Skladovacia teplota	-10°C ~ +50°C
	Stupeň krytia	IP54
Parametre batérie Li-ion	Menovité napätie (VDC)	36V
	Menovité vstupné napätie (VDC)	42V
	Kapacita batérie	7,8Ah
Motor	Menovitý výkon	350W
Parametre nabíjačky	Menovité vstupné napätie	110-240V; 50-60HZ
	Menovité výstupné napätie	42V
	Čas nabíjania	3 – 4 hours
	Nabíjanie pri teplotách	15°C ~ +25°C

### Poznámky:

- 1) Výška užívateľa: Vzdialenosť od zeme k vrcholu tela.
- 2) Podmienky dojazdu: užívateľ 75kg, max. rýchlosť 20 km / h, okolitá teplota 25 ° C. Dojazd sa môže líšiť okrem iného vzhľadom k hmotnosti zaťaženia, okolitej teplote, poveternostných podmienkach a štýlu jazdy.



## 12. Mobilné aplikácie - URBIS SCOOTER

Elektrická kolobežka URBIS U3 má funkciu Bluetooth a možno ju pripojiť k šikovnému telefónu, ktorý poskytuje používateľom informácie o presnom stave batérie, užívateľ môže zamknúť / odomknúť kolobežku, zapnúť / vypnúť svetlo, zvoliť rýchlostný režim a nastaviť mnoho funkcií - nastavenie min. rýchlosti tempomatu atď.

1. Stiahnite si aplikáciu URBIS SCOOTER z Google Play store alebo Apple Appstore.



扫描二维码下载  
URBIS SCOOTER APP  
(IOS版)



URBIS SCOOTER Android  
(Google Play)

2. Zapnite kolobežku.

3. Zapnite aplikáciu URBIS SCOOTER. Aplikácia sa automaticky pokúsi nájsť a spojiť sa s kolobežkou. Ak sa aplikácia na prvý pokus nepripojí ku kolobežke, kliknite do telefónu pre opätovné hľadanie a skúste sa s kolobežkou spojiť znova, než spojenie prebehne.

Nižšie je QR kód vedúci na naše webové stránky [www.URBISSCOOTER.com](http://www.URBISSCOOTER.com), kde nájdete link pre stiahnutie aplikácie.

----->



### 13. Záruční podmínky

Na elektrickou kolobežku poskytujeme záruku 2 roky od zakúpenia. Táto záruka sa nevzťahuje na batériu, pneumatiky a ďalšie normálne spotrebné súčiastky, ktorých životnosť je nižšia.

Na nabíjacie batérie je záruka 24 mesiacov od dátumu zakúpenia. Životnosť batérií je cca 6 mesiacov. Záruka sa nevzťahuje na pokles kapacity, ktorá je spôsobená bežným používaním. Nezabudnite, prosím, že záručná doba a životnosť batérií sú rôzne pojmy. Životnosť je daná spôsobom a intenzitou používania a nemusí byť rovnaká ako záručná doba. Pri intenzívnom či nesprávnom užívaní môže byť životnosť batérií kratšia ako poskytovaná záruka. Pri používaní na komerčné účely sa poskytuje záruka 1 rok.

### 14. Podmienky nepodliehajúce záruke

1. Neoprávnená oprava, porucha, nedbalosť, zneužitie, nehoda, zmena alebo akýkoľvek druh nesprávneho použitia príslušenstva produktu spôsobí poškodenie elektrickej kolobežky.
2. Závady po uplynutí záručnej doby
4. Akékoľvek poškodenie spôsobené vyššou mocou.
5. Akékoľvek poškodenie spôsobené človekom
6. Záruka sa nevzťahuje na poškodenie alebo stratu celej alebo časti alebo častí kolobežky v dôsledku pádu, oderu, nesprávnej montáže, nesprávneho zaobchádzania, skákania, akrobacie, pretekania, krutého zaobchádzania, zanedbania údržby.
7. Bežná údržba alebo preťaženie kolobežky.
8. Kolobežka nie je určená na zdieľanie alebo požičovní, napríklad v požičovniach, hoteloch, resortoch a podobných zariadeniach (8. Kolobežka nie je určená na zdieľanie či požičiavanie, napríklad v požičovniach, hoteloch, rezortoch a podobných zariadeniach)

Na nabíjacie batérie je záruka 24 mesiacov od dátumu zakúpenia. Záruka sa nevzťahuje na pokles kapacity, ktorá je spôsobená bežným používaním. Nezabudnite, prosím, že záručná doba a životnosť batérií sú rôzne pojmy. Životnosť je daná spôsobom a intenzitou používania a nemusí byť rovnaká



ako záručná doba. Pri intenzívnom či nesprávnom užívaní môže byť životnosť batérií kratšia ako poskytovaná záruka.

### 15. Vyhlásenie o zhode

Recyklačný symbol batérií:

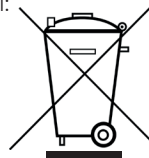

Batérie alebo obaly na batérie sú označené v súlade s európskou smernicou 2006/66 / ES, ktorá sa vzťahuje na batérie / akumulátory a ich odpad. Štítok navrhuje nevyhadzovať batérie alebo akumulátory, ale recyklovať j v súlade s európskou smernicou 2006/66 / ES.

Smernica o obmedzení nebezpečných látok (RoHS)

Produkty spoločnosti YONG XING Sports Limited predávané v Európskej únii 8. mája 2019 alebo neskôr spĺňajú požiadavky smernice 2011/65 / EÚ o obmedzení používania určitých nebezpečných látok v elektrických a elektronických zariadeniach (RoHS).

Smernica o rádiových a koncových telekomunikačných zariadeniach.



Spoločnosť YONG XING Sports Limited týmto prohlašuje, že bezdrátová zariadenia uvedená v tejto časti jsou v súlade se základními požadavky a dalšími příslušnými ustanoveními směrnice 2014/53 / EU.



## 16. Záručný list

Pred použitím si prosím prečítajte pokyny v tomto návode na použitie. Dbajte na maximálnu nosnosť a dotiahnite všetky skrutky, matice atď. Kolobežka nie je navrhnutá pre jazdu v premávke. Neupravujte a nepoužívajte diely z iných kolobežiek. Nepoužívajte brzdu náhle a násilne, mohlo by dôjsť k zraneniu. Výrobca nezodpovedá za zranenia alebo škody spôsobené nesprávnym použitím tohto produktu.

Záruka sa nevzťahuje na poškodenie alebo stratu spôsobenú pádom, oderom, nesprávnou inštaláciou, zneužitím, zanedbaním údržby alebo použitím motorizovaného mechanizmu spoločne s kolobežkou.

Dátum predaja: .....

Príčina poruchy: .....

.....

.....

Dátum prevzatia reklamácie: .....

Predajca: .....

Podpis, pečiatka predajcu:.....

Vyjadrenie predajcu.....

.....

Dátum vybavenia reklamácie: .....

Podpis zákazníka: .....

**Dovozca:** TEMPISH s.r.o., bratří Wolfů 495/16, 779 00 Olomouc, [www.TEMPISH.eu](http://www.TEMPISH.eu)

**Výrobca:** YONG XING Sports Limited. Address: No 4 Industrial Zone, JiangShi XinWei Village, GongMing Town, GuangMing District, ShenZhen, China. Tel:86-755-61531588 Fax:86-755-61531578



SK



URBIS

U3.2

Návod na použitie elektrickej kolobežky URBIS U3.2